

リコール届出番号	3515
リコール開始日	平成27年2月13日
対象車両	大型特殊自動車：FD15PXi、FD25PXi、FD30PXi、FD35PXi、FG25PXi、FL20PXi、FL25PXi、FG30PXi、FL30PXi の9車種 小型特殊自動車：FD10PXi、FD14PXi、FD15PXi、FD18PXi、FD20PXi、FD25PXi、FG09PXi、FG10PXi、FG14PXi、 FG15PXi、FG18PXi、FG20PXi、FL10PXi、FL15PXi、FL18PXi、FL20PXi、FL25PXi、FL30PXi、 FG20PXi、FG25PXi、FG30PXi、FG35PXi、FD30PXi、FD35PXi、FB15PE、FB20PE、FB25PE、 FB09PSE、FB10PSE、FB14PSE、FB15PSE、FB18PSE、FB20PSE、FB25PSE、FB30PSE、 8FB15PS、8FB25PS、8FB30PS、FB15PGS、FB25PGS、FB15PJS、NV1M3L30 の42車種
型式	EDM-D1G、EDM-D2K、KDN-D2L、KDN-D3H、EBT-G2K、EBT-G3G、EDM-SD1E、EDM-SD2E、EBT-SG1J、 EBT-SG2H、SG3A、SD3、B1H、B2H、SB1H、ZAF-SB1J、SB2H、ZAF-SB2J、SB3C の19型式
対象車の含まれる 車体番号	D1G-10441 : 1台 SD1E-00054 ~ SD1E-10114 : 78台 B1H-06351 : 1台 D2K-10349 ~ D2K-10584 : 4台 SD2E-10040 ~ SD2E-10164 : 61台 B2H-03974 ~ B2H-04539 : 3台 D2L-10247 ~ D2L-10875 : 14台 SG1J-10073 ~ SG1J-10177 : 125台 SB1H-01321 ~ SB1H-01450 : 129台 D3H-10244 ~ D3H-10859 : 33台 SG2H-00014 ~ SG2H-10120 : 104台 SB1J-01001 ~ SB1J-01040 : 40台 G2K-10209 ~ G2K-10536 : 3台 SG3A-10011 ~ SG3A-10016 : 5台 SB2H-01151 ~ SB2H-01215 : 64台 G3G-10074 ~ G3G-10263 : 7台 SD3-10002 ~ SD3-10008 : 7台 SB2J-01001 ~ SB2J-01008 : 8台 SB3C-10005 ~ SB3C-20018 : 14台
製作出荷期間	平成22年2月4日～平成25年12月26日
対象車(車検車)の台数	701台
不具合の部位(部品名)	走行装置(軸受)
不具合内容及び、原因	フォークリフトの後輪車軸の軸受において、軸受の組付け時における与圧が不適切なため、軸受の一部に剥離が発生する場合があります。そのため、そのままの状態で使用を続けると、後輪ハブの軸受が破損し車両からタイヤが外れるおそれがあります。
改善措置の内容	全車両、後輪の軸受を点検し、軸受に異常が認められた場合は、軸受を交換致します。
改修作業時間	約 90分
お客様へのお願い	是正の準備が出来次第、弊社各販売店よりご連絡をさせていただきますので、暫くお待ちくださいます様、お願い申し上げます。

改善箇所説明図

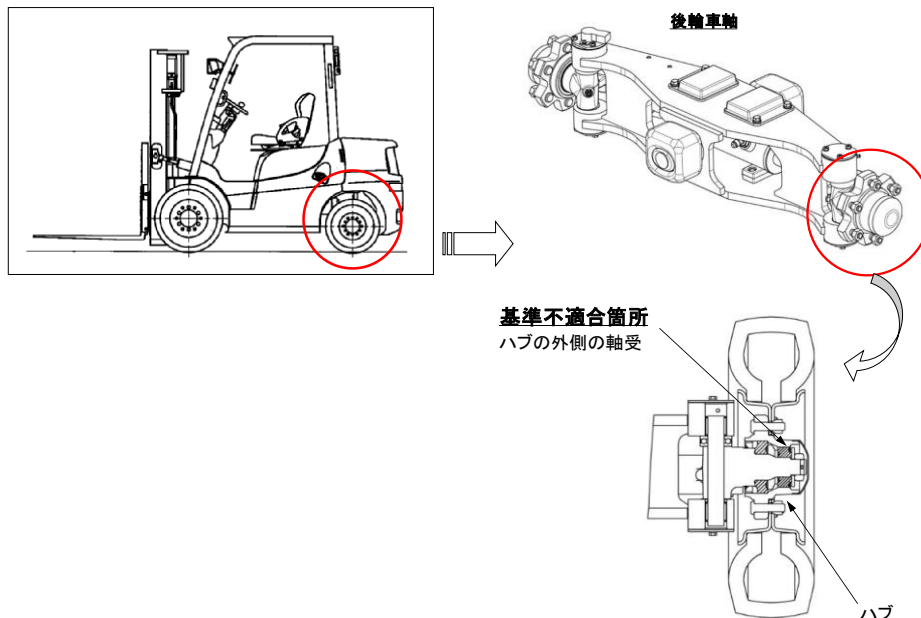

本改善措置に対するお問い合わせ先

住友ナコ マテリアル ハンドリング株式会社
品質保証部
電話番号：0562-48-5275 (直通)
営業時間：月曜日～金曜日 (祝日、お盆、年末年始を除く)
9:00～12:00、12:45～16:45